

DUCATO

WIĘCEJ NIŻ PRACA

POJAZDY Z OPCJĄ WYBORU NADWOZIA



Wersje wyposażenia modelu i opcje dodatkowe mogą się różnić w zależności od konkretnych wymogów rynkowych lub prawnych. Dane, opisy i rysunki zawarte w niniejszym katalogu mają charakter poglądowy i są ważne w dniu publikacji (03/2020). Niektóre elementy wyposażenia opisane lub zilustrowane w tym katalogu stanowią wyposażenie opcjonalne. Więcej informacji w cenniku. FCA ma prawo do zmiany modeli opisanych w katalogu w dowolnym czasie ze względów technicznych lub handlowych. Fiat Marketing 04.2.0000.08 - S - 03/2020 - Wydrukowano we Włoszech - TIPOGRAFIO. Wydrukowano na papierze bezchlorowym.

www.fiatprofessional.com/pl

SPECYFIKACJE TECHNICZNE



SPECYFIKACJE TECHNICZNE

DUCATO FURGON – PODWOZIE BEZ KABINY

| Silnik | 120 MultiJet ₂ | 140 MultiJet ₂ | 160 MultiJet ₂ Power | 180 MultiJet ₂ Power | 140 Natural Power |
|--|--|---|--|---|--|
| Liczba cylindrów, układ | 4 w linii | 4 w linii | 4 w linii | 4 w linii | 4 w linii |
| Pojemność skokowa (cm ³) | 2287 | 2287 | 2287 | 2287 | 2999 |
| Stożek sprężania | 16.2:1 | 16.2:1 | 16.2:1 | 16.2:1 | 12.5:1 |
| Moc maksymalna (EC): kW (KM) przy obr./min | 88 (120) / 3600 | 104 (140) / 3600 | 117 (160) / 3500 | 130 (177) / 3500 | 100 (136) / 3500 |
| Maksymalny moment obrotowy (EC): Nm (kgm) obr./min | 320 / 1400 | 350 / 1400 (350 / 1400 with AT9) | 380 / 1500 - (400 / 1500 with AT9) | 400 / 1500 - (450 / 1500 with AT9) | 350 / 1500 |
| Poziom emisji | Euro 6d-Temp | Euro 6d-Temp | Euro 6d-Temp | Euro 6d-Temp | Euro VI step D |
| Układ rozrządu (sterowanie) | ACT (pasek zębaty) | ACT (pasek zębaty) | ACT (pasek zębaty) | ACT (pasek zębaty) | ACT (łańcuch rozrządu) |
| Zasilanie | elektronicznie sterowany bezpośredni wtrysk Common Rail MultiJet ₂ z turbosprężarką o zmiennej geometrii topatek i chłodnicą | elektronicznie sterowany bezpośredni wtrysk Common Rail MultiJet ₂ z turbosprężarką o zmiennej geometrii topatek i chłodnicą | elektronicznie sterowany bezpośredni wtrysk Common Rail MultiJet ₂ z turbosprężarką o zmiennej geometrii topatek i chłodnicą | elektronicznie sterowany bezpośredni wtrysk Common Rail MultiJet ₂ z turbosprężarką o zmiennej geometrii topatek i chłodnicą | elektronicznie sterowany sekwencyjny fazowany wielopunktowy wtrysk z systemem dwupaliwowym oraz wtryskiwaczem metanu i benzyny oraz turbosprężarką i intercoolerem |
| Zapłon | samoczynny | samoczynny | samoczynny | samoczynny | statyczny, elektroniczny, zintegrowa |
| Skrzynia biegów | | | | | |
| Napęd | przedni | przedni | przedni | przedni | przedni |
| Sprzęgło | jednotarczowe, suche z hydraulicznym urządzeniem wyzwalającym | jednotarczowe, suche z hydraulicznym urządzeniem wyzwalającym | przetwornica momentu obrotowego | jednotarczowe, suche z hydraulicznym urządzeniem wyzwalającym | przetwornica momentu obrotowego |
| Skrzynia biegów: liczba biegów | manualna 6 + R | manualna 6 + R | AT 9+R z elektronicznym elektrohydraulicznym systemem sterowania | manualna 6 + R | AT 9+R z elektronicznym elektrohydraulicznym systemem sterowania |
| Przełożenia skrzyni biegów | manualna | manualna manualna MAXI automatyczna | manualna manualna MAXI automatyczna | manualna manualna MAXI automatyczna | manualna manualna MAXI automatyczna |
| Stopnie przełożenia | 1 1:3.727 | 1 1:3.727 2 1:3.727 3 1:1.952 4 1:1.290 5 1:0.875 6 1:0.673 7 1:0.585 8 - 9 - wsteczny 1:3.154 | 1 1:4.71 2 1:2.84 3 1:1.91 4 1:1.38 5 1:1 6 1:0.81 7 1:0.70 8 1:0.58 9 1:0.48 | 1 1:4.273 2 1:2.474 3 1:1.462 4 1:1.047 5 1:0.786 6 1:0.625 7 - 8 - 9 - | 1 1:4.167 2 1:2.350 3 1:1.462 4 1:1.047 5 1:0.786 6 1:0.625 7 - 8 - 9 - |
| Przełożenie przekładni głównej | 1:4.933 | 1:4.933 1:5.231 1:4.585 | 1:4.222 1:4.867 1:4.585 | 1:4.222 1:4.867 1:4.585 | 1:4.563 |
| Sterowanie | | | | | |
| Rodzaj | przekładnia zębata z wspomaganie o zmiennej sile (opcjonalnie przekładnia zębata z wspomaganie o zmiennej sile (Servotronic)) | przekładnia zębata z wspomaganie o zmiennej sile (opcjonalnie przekładnia zębata z wspomaganie o zmiennej sile (Servotronic)) | przekładnia zębata z wspomaganie o zmiennej sile (opcjonalnie przekładnia zębata z wspomaganie o zmiennej sile (Servotronic)) | przekładnia zębata z wspomaganie o zmiennej sile (Servotronic) | przekładnia zębata z wspomaganie o zmiennej sile (Servotronic) |
| Promień skrętu | krótki rozstaw osi 11,1 m – średni rozstaw osi: 12,5 m – średni rozstaw osi: 13,6 m – długi rozstaw osi: 14,3 m – extradługi rozstaw osi: 15,3 m | | | | |
| Hamulce – D (tarcze hamulcowe) | | | | | |
| Rodzaj | amulcowy H-I: przednie i tylne hamulce tarczowe. | | ABS oraz elektroniczny korektor sity hamowania (EBD) | | |
| Przednie: Ø mm | 30q: 280x24 samowentylujące 33q-35q: 280x28 samowentylujące | 30q: 280x24 samowentylujące 33q-35q-MAXI 35q-40q: 300x32 samowentylujące | 30q: 280x28 samowentylujące 33q-35q-MAXI 35q-40q: 300x32 samowentylujące | 30q: 280x24 samowentylujące 33q-35q-MAXI 35q-40q: 300x32 samowentylujące | 30q: 280x28 samowentylujące 33q-35q-MAXI 35q-40q: 300x32 samowentylujące |
| Tylne: Ø mm | 30q-33q-35q: 280x16 | 30q-33q-35q-MAXI 35q: 280x16 MAXI 40q (opcjonalne w wersji MAXI 35): 300x22 | 30q-33q-35q: 280x16 MAXI 35q-40q: 300x22 | 30q-33q-35q-MAXI 35q: 280x16 MAXI 40q (opcjonalne w wersji MAXI 35): 300x22 | 30q-33q-35q: 280x16 MAXI 35q-40q: 300x22 |
| Serwo hamulcowe: Ø | 11" | 30q-33q-35q-MAXI 35q: 11" MAXI 40q (opcjonalne w wersji MAXI 35): 10" + 10" | 30q-33q-35q: 11" MAXI 35q-40q: 10" + 10" | 30q-33q-35q-MAXI 35q: 11" MAXI 40q (opcjonalne w wersji MAXI 35): 10" + 10" | 30q-33q-35q: 11" MAXI 35q-40q: 10" + 10" |
| Zawieszenie | | | | | |
| Przednie | niezależne typu McPherson z wahaczami, sprężyny śrubowe, | | teleskopowe amortyzatory hydrauliczne i stabilizator poprzeczny | | |
| Tylne | sztywny most rurowy z parabolicznymi resorami piórowymi, amortyzatorami | | teleskopowymi, elastycznymi bocznymi odbojnikami | | |
| Maksymalne dopuszczalne obciążenie osi przedniej | 28q i 30q: 1630 kg – 33q: 1750 kg – 35q: 1850 kg | 30q: 1630 kg – 33q: 1750 kg – 35q: 1850 kg MAXI: 2100 kg | 30 q: 1630 kg – 33 q: 1750 kg 35 q: 1850 kg MAXI: 2100 kg | 30 q: 1630 kg – 33 q: 1750-1800 kg 35 q: 1850 kg MAXI: 2100 kg | 35 q średni rozstaw osi: 1850 kg – 35 q długi rozstaw osi: 2100 kg MAXI: 2100 kg |
| Maksymalne dopuszczalne obciążenie osi tylnej | 28q i 30q: 1650 kg – 33q: 1900 kg – 35q: 2000 kg | 30 q: 1650 kg – 33q: 1900 kg – 35q: 2000 kg MAXI: 2400 kg-2500 kg* | 30 q: 1650 kg – 33 q: 1900 kg – 35 q: 2000 kg MAXI: 2400 kg-2500 kg* | 30 q: 1650 kg – 33 q: 1900 kg – 35 q: 2000 kg MAXI: 2400 kg-2500 kg* | 35 q średni rozstaw osi: 2000 kg – 35 q długi rozstaw osi: 2400 kg MAXI: 2400-2500 kg* |
| Koła | | | | | |
| Opony | manualna: 215/70 R 15 C (225/70 R 15 C, 215/75 R 16 C, 225/75 R 16 C opcjonalnie) – MAXI: 215/75 R 16 C 33q-35q-MAXI 35q-40q: 215/75 R 16 C | | on 35 q – 225/75 R 16 C on 40 q (opcjonalnie w wersji 35 MAXI) – automatyczna: 30q: 215/70 R 15 C (225/70 R 15 C opcjonalnie) – on 35 q – 225/75 R 16 C on 40 q (opcjonalnie w wersji 35 MAXI) | | |
| Instalacja elektryczna (12 V) | | | | | |
| Pojemność akumulatora (Ah) | 105 Ah | 105 Ah | 105 Ah | 105 Ah | 110 Ah |
| Alternator | wzmocniony alternator 200 A LIN | wzmocniony alternator 200 A LIN | wzmocniony alternator 200 A LIN | wzmocniony alternator 200 A LIN | 180 A |
| System Stop & Start | standard | standard | standard | standard | niedostępne |
| Masy – pojemności | | | | | |
| Maks. masa uciążu (wyhamowany) (kg) | 2000 | 2250 - 3000** | 2100 - 3000** | 2100 - 3000** | 2250 - 3000** |
| Pojemność zbiornika paliwa (l) | 75 (opcjonalnie 60 lub 90) | 75 (opcjonalnie 60 lub 90) | 75 (opcjonalnie 60 lub 90) | 75 (opcjonalnie 60 lub 90) | 220 CNG (36 kg) – 15 benzyna (rezerwa) |
| Pojemność zbiornika paliwa AdBlue (l) | 19 | 19 | 19 | 19 | - |

* Z opcją wzmacnionego tylnego zawieszenia **MAXI 35 q ^Wartości minimalne i maksymalne są uzależnione od modelu i wersji wyposażenia

FURGON

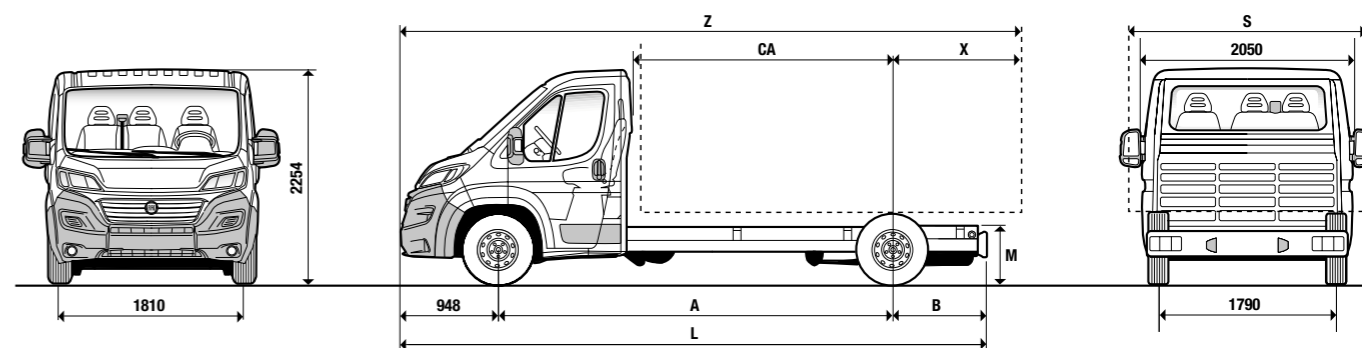
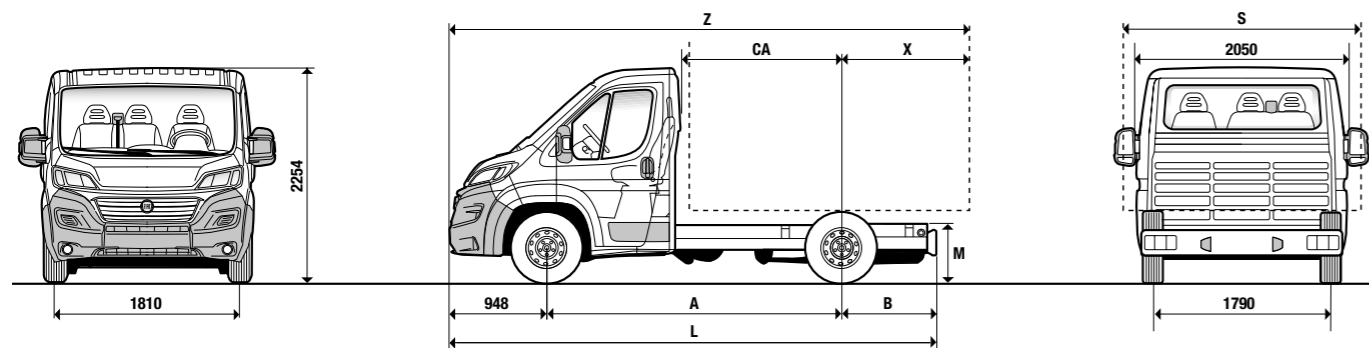

| Wymiary w mm | Furgon 33 | | | Furgon 35 | | |
|--|-----------|------|------|-----------|------|------|
| | 3000 | 3450 | 3800 | 3000 | 3450 | 3800 |
| A Rozstaw osi | 3000 | 3450 | 3800 | 3000 | 3450 | 3800 |
| L Maksymalna długość | 4908 | 5358 | 5708 | 4908 | 5358 | 5708 |
| Maksymalna szerokość | 2050 | 2050 | 2050 | 2050 | 2050 | 2050 |
| Rozstaw kół przednich | 1810 | 1810 | 1810 | 1810 | 1810 | 1810 |
| Rozstaw kół tylnych | 1790 | 1790 | 1790 | 1790 | 1790 | 1790 |
| H Maksymalna wysokość (niezaładowany) | 2254 | 2254 | 2254 | 2254 | 2254 | 2254 |
| Zwis przedni | 948 | 948 | 948 | 948 | 948 | 948 |
| B Zwis tylny | 960 | 960 | 960 | 960 | 960 | 960 |
| M Wysokość podwozia (niezaładowany) | 650 | 650 | 650 | 650 | 650 | 650 |
| X Rozpiętość tylnej osi na poziomie nadwozia (maksymalny zwis z dodatkowym wyposażeniem) | 1800 | 2070 | 2280 | 1800 | 2070 | 2280 |
| CA Rozpiętość tylnej kabiny na tylnej osi | 1610 | 2060 | 2410 | 1610 | 2060 | 2410 |
| S Maksymalna szerokość podwozia | 2350 | 2350 | 2350 | 2350 | 2350 | 2350 |
| Z Maksymalna długość z całym wyposażeniem | 5748 | 6468 | 7028 | 5748 | 6468 | 7028 |

| Wymiary w mm | Furgon 33 | | | Furgon 35 | | |
|--|-----------|---------|------|-----------|---------|------|
| | 4035 | 4035 XL | 4300 | 4035 | 4035 XL | 4300 |
| A Rozstaw osi | 4035 | 4035 XL | 4300 | 4035 | 4035 XL | 4300 |
| L Maksymalna długość | 5943 | 6308 | 6208 | 5943 | 6308 | 6208 |
| Maksymalna szerokość | 2050 | 2050 | 2050 | 2050 | 2050 | 2050 |
| Rozstaw kół przednich | 1810 | 1810 | 1810 | 1810 | 1810 | 1810 |
| Rozstaw kół tylnych | 1790 | 1790 | 1790 | 1790 | 1790 | 1790 |
| H Maksymalna wysokość (niezaładowany) | 2254 | 2254 | 2254 | 2254 | 2254 | 2254 |
| Zwis przedni | 948 | 948 | 948 | 948 | 948 | 948 |
| B Zwis tylny | 960 | 1325 | 960 | 1325 | 960 | 960 |
| M Wysokość podwozia (niezaładowany) | 650 | 650 | 650 | 650 | 650 | 650 |
| X Rozpiętość tylnej osi na poziomie nadwozia (maksymalny zwis z dodatkowym wyposażeniem) | 2400 | 2400 | 2400 | 2400 | 2400 | 2400 |
| CA Rozpiętość tylnej kabiny na tylnej osi | 2645 | 2645 | 2910 | 2645 | 2645 | 2910 |
| S Maksymalna szerokość podwozia | 2350 | 2350 | 2350 | 2350 | 2350 | 2350 |
| Z Maksymalna długość z całym wyposażeniem | 7383 | 7383 | 7648 | 7383 | 7383 | 7648 |

| Rozstaw osi 3000 mm | Furgon 33 | | | | Furgon 35 | | | |
|---|---------------------------|---------------------------|---------------------------|---------------------------|---------------------------|---------------------------|---------------------------|---------------------------|
| | 290.4C4 | 290.4C5 | 290.4C6 | 290.4C7 | 290.9C4 | 290.9C5 | 290.9C6 | 290.9C7 |
| Wersja modelu | 290.4C4 | 290.4C5 | 290.4C6 | 290.4C7 | 290.9C4 | 290.9C5 | 290.9C6 | 290.9C7 |
| Silnik | 120 MultiJet ₂ | 140 MultiJet ₂ | 160 MultiJet ₂ | 180 MultiJet ₂ | 120 MultiJet ₂ | 140 MultiJet ₂ | 160 MultiJet ₂ | 180 MultiJet ₂ |
| Masa własna (kg) | 1685 | 1685 | 1700 | 1700 | 1685 | 1700 | 1700 | 1700 |
| Dopuszczalna masa całkowita (kg) | 3300 | 3300 | 3300 | 3300 | 3500 | 3500 | 3500 | 3500 |
| Maksymalne dopuszczalne obciążenie osi przedniej (kg) | 1750 | 1750 | 1750 | 1750 | 1850 | 1850 | 1850 | 1850 |
| Maksymalne dopuszczalne obciążenie osi tylnej (kg) | 1900 | 1900 | 1900 | 1900 | 2000 | 2000 | 2000 | 2000 |

| Rozstaw osi 4035 mm | Furgon 33 | | | | Furgon 35 | | | |
|---|---------------------------|---------------------------|---------------------------|---------------------------|---------------------------|---------------------------|---------------------------|---------------------------|
| | 290.6C4 | 290.6C5 | 290.6C6 | 290.6C7 | 290.BC4 | 290.BC5 | 290.BC6 | 290.BC7 |
| Wersja modelu | 290.6C4 | 290.6C5 | 290.6C6 | 290.6C7 | 290.BC4 | 290.BC5 | 290.BC6 | 290.BC7 |
| Silnik | 120 MultiJet ₂ | 140 MultiJet ₂ | 160 MultiJet ₂ | 180 MultiJet ₂ | 120 MultiJet ₂ | 140 MultiJet ₂ | 160 MultiJet ₂ | 180 MultiJet ₂ |
| Masa własna (kg) | 1735 | 1735 | 1750 | 1750 | 1735 | 1735 | 1750 | 1750 |
| Dopuszczalna masa całkowita (kg) | 3300 | 3300 | 3300 | 3300 | 3500 | 3500 | 3500 | 3500 |
| Maksymalne dopuszczalne obciążenie osi przedniej (kg) | 1750 | 1750 | 1750 | 1750 | 1850 | 1850 | 1850 | 1850 |
| Maksymalne dopuszczalne obciążenie osi tylnej (kg) | 1900 | 1900 | 1900 | 1900 | 2000 | 2000 | 2000 | 2000 |

| Rozstaw osi 3450 mm | Furgon 33 | | | | Furgon 35 | | | |
|---|---------------------------|---------------------------|---------------------------|---------------------------|---------------------------|---------------------------|---------------------------|---------------------------|
| | 290.5C4 | 290.5C5 | 290.5C6 | 290.5C7 | 290.AC4 | 290.AC5 | 290.AC6 | 290.AC7 |
| Wersja modelu | 290.5C4 | 290.5C5 | 290.5C6 | 290.5C7 | 290.AC4 | 290.AC5 | 290.AC6 | 290.AC7 |
| Silnik | 120 MultiJet ₂ | 140 MultiJet ₂ | 160 MultiJet ₂ | 180 MultiJet ₂ | 120 MultiJet ₂ | 140 MultiJet ₂ | 160 MultiJet ₂ | 180 MultiJet ₂ |
| Masa własna (kg) | 1715 | 1715 | 1730 | 1730 | 1715 | 1715 | 1730 | 1730 |
| Dopuszczalna masa całkowita (kg) | 3300 | 3300 | 3300 | 3300 | 3500 | 3500 | 3500 | 3500 |
| Maksymalne dopuszczalne obciążenie osi przedniej (kg) | 1750 | 1750 | 1750 | 1750 | 1850 | 1850 | 1850 | 1850 |
| Maksymalne dopuszczalne obciążenie osi tylnej (kg) | 1900 | 1900 | 1900 | 1900 | 2000 | 2000 | 2000 | 2000 |

| Rozstaw osi 4035 mm XL | Furgon 35 | | | |
|---|---------------------------|---------------------------|---------------------------|---------------------------|
| | 290.CC4 | 290.CC5 | 290.CC6 | 290.CC7 |
| Wersja modelu | 290.CC4 | 290.CC5 | 290.CC6 | 290.CC7 |
| Silnik | 120 MultiJet ₂ | 140 MultiJet ₂ | 160 MultiJet ₂ | 180 MultiJet ₂ |
| Masa własna (kg) | 1750 | 1750 | 1765 | 1765 |
| Dopuszczalna masa całkowita (kg) | 3500 | 3500 | 3500 | 3500 |
| Maksymalne dopuszczalne obciążenie osi przedniej (kg) | 1850 | 1850 | 1850 | 1850 |
| Maksymalne dopuszczalne obciążenie osi tylnej (kg) | 2000 | 2000 | 2000 | 2000 |

| Rozstaw osi 3800 mm | Furgon 33 | | | | Furgon 35 | | | |
|---|---------------------------|---------------------------|---------------------------|---------------------------|---------------------------|---------------------------|---------------------------|---------------------------|
| | 290.KC4 | 290.KC5 | 290.KC6 | 290.KC7 | 290.LC4 | 290.LC5 | 290.LC6 | 290.LC7 |
| Wersja modelu | 290.KC4 | 290.KC5 | 290.KC6 | 290.KC7 | 290.LC4 | 290.LC5 | 290.LC6 | 290.LC7 |
| Silnik | 120 MultiJet ₂ | 140 MultiJet ₂ | 160 MultiJet ₂ | 180 MultiJet ₂ | 120 MultiJet ₂ | 140 MultiJet ₂ | 160 MultiJet ₂ | 180 MultiJet ₂ |
| Masa własna (kg) | 1725 | 1725 | 1740 | 1740 | 1725 | 1725 | 1740 | 1740 |
| Dopuszczalna masa całkowita (kg) | 3300 | 3300 | 3300 | 3300 | 3500 | 3500 | 3500 | 3500 |
| Maksymalne dopuszczalne obciążenie osi przedniej (kg) | 1750 | 1750 | 1750 | 1750 | 1850 | 1850 | 1850 | 1850 |
| Maksymalne dopuszczalne obciążenie osi tylnej (kg) | 1900 | 1900 | 1900 | 1900 | 2000 | 2000 | 2000 | 2000 |

| Rozstaw osi 4300 mm | Furgon 35 | | | |
|---|---------------------------|---------------------------|---------------------------|---------------------------|
| | 290.TC4 | 290.TC5 | 290.TC6 | 290.TC7 |
| Wersja modelu | 290.TC4 | 290.TC5 | 290.TC6 | 290.TC7 |
| Silnik | 120 MultiJet ₂ | 140 MultiJet ₂ | 160 MultiJet ₂ | 180 MultiJet ₂ |
| Masa własna (kg) | 1755 | 1755 | 1770 | 1770 |
| Dopuszczalna masa całkowita (kg) | 3500 | 3500 | 3500 | 3500 |
| Maksymalne dopuszczalne obciążenie osi przedniej (kg) | 1850 | 1850 | 1850 | 1850 |
| Maksymalne dopuszczalne obciążenie osi tylnej (kg) | 2000 | 2000 | 2000 | 2000 |

Uwaga: Masa własna pojazdu odnosi się do standardowej wersji pojazdu z manualną skrzynią biegów i bez dodatkowego wyposażenia.
 ■ Powiązane z opcjami lusterek bocznych 042 – 2200 mm z wyposażeniem dodatkowym 036 – 2100 mm ze standardowymi lusterkami bocznymi.

Uwaga: Masa własna pojazdu odnosi się do standardowej wersji pojazdu z manualną skrzynią biegów i bez dodatkowego wyposażenia.
 ■ Powiązane z opcjami lusterek bocznych 042 – 2200 mm z wyposażeniem dodatkowym 036 – 2100 mm ze standardowymi lusterkami bocznymi.

MAXI FURGON

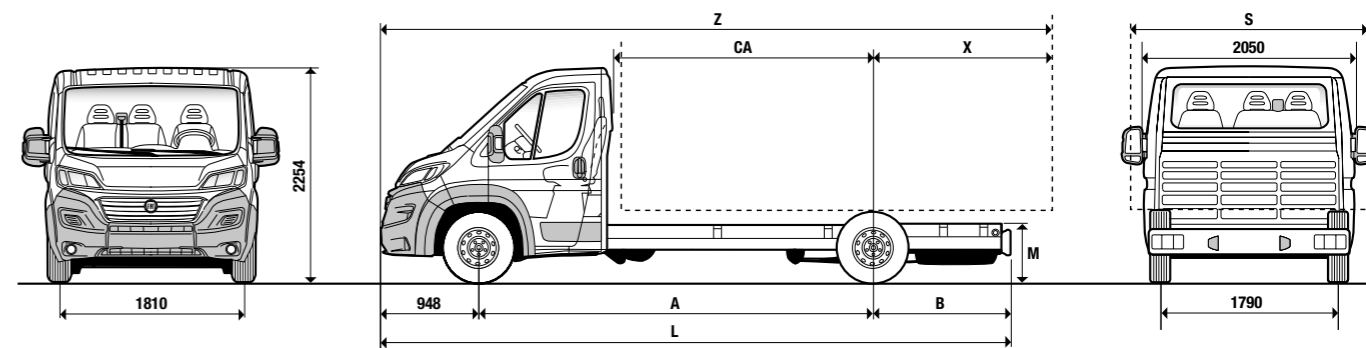
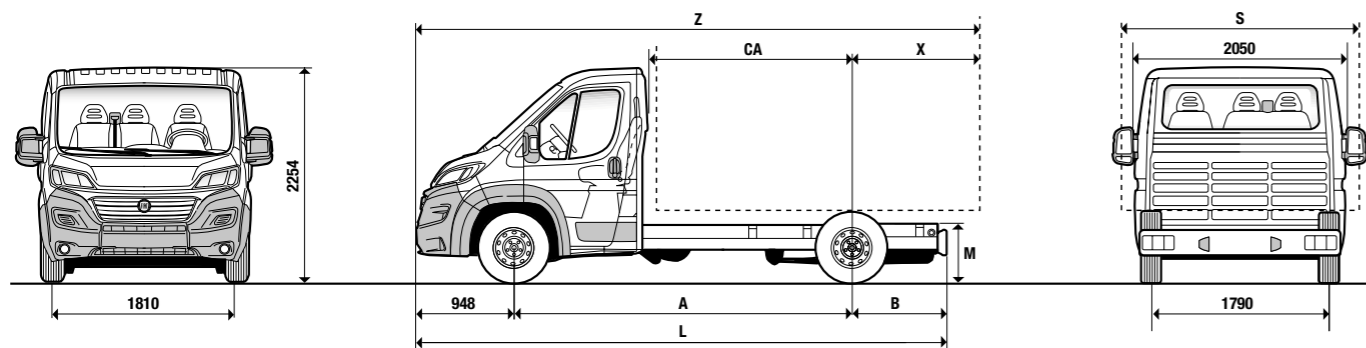

| Wymiary w mm | Maxi Furgon 35 | | | Maxi Furgon 40 | | |
|--|----------------|------|------|----------------|------|--|
| | | | | | | |
| A Rozstaw osi | 3000 | 3450 | 3800 | 3450 | 3800 | |
| L Maksymalna długość | 4908 | 5358 | 5708 | 5358 | 5708 | |
| Maksymalna szerokość | 2050 | 2050 | 2050 | 2050 | 2050 | |
| Rozstaw kół przednich | 1810 | 1810 | 1810 | 1810 | 1810 | |
| Rozstaw kół tylnych | 1790 | 1790 | 1790 | 1790 | 1790 | |
| H Maksymalna wysokość (niezaładowany) | 2254 | 2254 | 2254 | 2254 | 2254 | |
| Zwis przedni | 948 | 948 | 948 | 948 | 948 | |
| B Zwis tylny | 960 | 960 | 960 | 960 | 960 | |
| M Wysokość podwozia (niezaładowany) | 650 | 650 | 650 | 650 | 650 | |
| X Rozpiętość tylnej osi na poziomie nadwozia (maksymalny zwis z dodatkowym wyposażeniem) | 1800 | 2070 | 2280 | 2070 | 2280 | |
| CA Rozpiętość tylnej kabiny na tylnej osi | 1610 | 2060 | 2410 | 2060 | 2410 | |
| S Maksymalna szerokość podwozia | 2350 | 2350 | 2350 | 2350 | 2350 | |
| Z Maksymalna długość z całym wyposażeniem | 5748 | 6468 | 7028 | 6468 | 7028 | |

| Wymiary w mm | Maxi Furgon 35 | | | Maxi Furgon 40 | | |
|--|----------------|---------|------|----------------|---------|------|
| | | | | | | |
| A Rozstaw osi | 4035 | 4035 XL | 4300 | 4035 | 4035 XL | 4300 |
| L Maximum length | 5943 | 6308 | 6208 | 5943 | 6308 | 6208 |
| Maximum width | 2050 | 2050 | 2050 | 2050 | 2050 | 2050 |
| Front track | 1810 | 1810 | 1810 | 1810 | 1810 | 1810 |
| Rear track | 1790 | 1790 | 1790 | 1790 | 1790 | 1790 |
| H Maximum height (unladen) | 2254 | 2254 | 2254 | 2254 | 2254 | 2254 |
| Front overhang | 948 | 948 | 948 | 948 | 948 | 948 |
| B Rear overhang | 960 | 1325 | 960 | 1325 | 960 | 960 |
| M Chassis height (unladen) | 650 | 650 | 650 | 650 | 650 | 650 |
| X Rear axle span at the level of the bodywork (finished trim overhang limit) | 2400 | 2400 | 2400 | 2400 | 2400 | 2400 |
| CA Rear cab span on rear axle | 2645 | 2645 | 2910 | 2645 | 2645 | 2910 |
| S Max. chassis width | 2350 | 2350 | 2350 | 2350 | 2350 | 2350 |
| Z Max. length with outfit | 7383 | 7383 | 7648 | 7383 | 7383 | 7648 |

| Rozstaw osi 3000 mm | Maxi Furgon 35 | | |
|---|---------------------------|---------------------------|---------------------------|
| | | | |
| Wersja modelu | 295.9C5 | 295.9C6 | 295.9C7 |
| Silnik | 140 MultiJet ₂ | 160 MultiJet ₂ | 180 MultiJet ₂ |
| Masa własna (kg) | 1725 | 1740 | 1740 |
| Dopuszczalna masa całkowita (kg) | 3500 | 3500 | 3500 |
| Maksymalne dopuszczalne obciążenie osi przedniej (kg) | 2100 | 2100 | 2100 |
| Maksymalne dopuszczalne obciążenie osi tylnej (kg) | 2400 | 2400 | 2400 |

| Rozstaw osi 4035 mm | Maxi Furgon 35 | | | Maxi Furgon 40 | | |
|---|---------------------------|---------------------------|---------------------------|---------------------------|---------------------------|---------------------------|
| | | | | | | |
| Wersja modelu | 295.BC5 | 295.BC6 | 295.BC7 | 295.GC5 ** | 295.GC6 | 295.GC7 |
| Silnik | 140 MultiJet ₂ | 160 MultiJet ₂ | 180 MultiJet ₂ | 140 MultiJet ₂ | 160 MultiJet ₂ | 180 MultiJet ₂ |
| Masa własna (kg) | 1775 | 1790 | 1790 | 1790 | 1790 | 1790 |
| Dopuszczalna masa całkowita (kg) | 3500 | 3500 | 3500 | 4250 | 4250 | 4250 |
| Maksymalne dopuszczalne obciążenie osi przedniej (kg) | 2100 | 2100 | 2100 | 2100 | 2100 | 2100 |
| Maksymalne dopuszczalne obciążenie osi tylnej (kg) | 2400* | 2400* | 2400* | 2400* | 2400* | 2400* |

| Rozstaw osi 3450 mm | Maxi Furgon 35 | | | Maxi Furgon 40 | | |
|---|---------------------------|---------------------------|---------------------------|---------------------------|---------------------------|---------------------------|
| | | | | | | |
| Wersja modelu | 295.AC5 | 295.AC6 | 295.AC7 | 295.FC5 ** | 295.FC6 | 295.FC7 |
| Silnik | 140 MultiJet ₂ | 160 MultiJet ₂ | 180 MultiJet ₂ | 140 MultiJet ₂ | 160 MultiJet ₂ | 180 MultiJet ₂ |
| Masa własna (kg) | 1755 | 1770 | 1770 | 1770 | 1770 | 1770 |
| Dopuszczalna masa całkowita (kg) | 3500 | 3500 | 3500 | 4250 | 4250 | 4250 |
| Maksymalne dopuszczalne obciążenie osi przedniej (kg) | 2100 | 2100 | 2100 | 2100 | 2100 | 2100 |
| Maksymalne dopuszczalne obciążenie osi tylnej (kg) | 2400* | 2400* | 2400* | 2400* | 2400* | 2400* |

| Rozstaw osi 4035 mm XL | Maxi Chassis Cab 35 | | | Maxi Chassis Cab 40 | | |
|---|---------------------------|---------------------------|---------------------------|---------------------------|---------------------------|---------------------------|
| | | | | | | |
| Wersja modelu | 295.CC5 | 295.CC6 | 295.CC7 | 295.HC5 ** | 295.HC6 | 295.HC7 |
| Silnik | 140 MultiJet ₂ | 160 MultiJet ₂ | 180 MultiJet ₂ | 140 MultiJet ₂ | 160 MultiJet ₂ | 180 MultiJet ₂ |
| Masa własna (kg) | 1790 | 1805 | 1805 | 1805 | 1805 | 1805 |
| Dopuszczalna masa całkowita (kg) | 3500 | 3500 | 3500 | 4250 | 4250 | 4250 |
| Maksymalne dopuszczalne obciążenie osi przedniej (kg) | 2100 | 2100 | 2100 | 2100 | 2100 | 2100 |
| Maksymalne dopuszczalne obciążenie osi tylnej (kg) | 2400* | 2400* | 2400* | 2400* | 2400* | 2400* |

| Rozstaw osi 3800 mm | Maxi Furgon 35 | | | Maxi Furgon 40 | | |
|---|---------------------------|---------------------------|---------------------------|---------------------------|---------------------------|---------------------------|
| | | | | | | |
| Wersja modelu | 295.LC5 | 295.LC6 | 295.LC7 | 295.PC5 ** | 295.PC6 | 295.PC7 |
| Silnik | 140 MultiJet ₂ | 160 MultiJet ₂ | 180 MultiJet ₂ | 140 MultiJet ₂ | 160 MultiJet ₂ | 180 MultiJet ₂ |
| Masa własna (kg) | 1765 | 1780 | 1780 | 1780 | 1780 | 1780 |
| Dopuszczalna masa całkowita (kg) | 3500 | 3500 | 3500 | 4250 | 4250 | 4250 |
| Maksymalne dopuszczalne obciążenie osi przedniej (kg) | 2100 | 2100 | 2100 | 2100 | 2100 | 2100 |
| Maksymalne dopuszczalne obciążenie osi tylnej (kg) | 2400* | 2400* | 2400* | 2400* | 2400* | 2400* |

| Rozstaw osi 4300 mm | Maxi Furgon 35 | | | Maxi Furgon 40 | | |
|---|---------------------------|---------------------------|---------------------------|---------------------------|---------------------------|---------------------------|
| | | | | | | |
| Wersja modelu | 295.TC5 | 295.TC6 | 295.TC7 | 295.UC5 ** | 295.UC6 | 295.UC7 |
| Silnik | 140 MultiJet ₂ | 160 MultiJet ₂ | 180 MultiJet ₂ | 140 MultiJet ₂ | 160 MultiJet ₂ | 180 MultiJet ₂ |
| Masa własna (kg) | 1795 | 1810 | 1810 | 1810 | 1810 | 1810 |
| Dopuszczalna masa całkowita (kg) | 3500 | 3500 | 3500 | 4250 | 4250 | 4250 |
| Maksymalne dopuszczalne obciążenie osi przedniej (kg) | 2100 | 2100 | 2100 | 2100 | 2100 | 2100 |
| Maksymalne dopuszczalne obciążenie osi tylnej (kg) | 2400* | 2400* | 2400* | 2400* | 2400* | 2400* |

Uwaga: Masa własna pojazdu odnosi się do standardowej wersji pojazdu z manualną skrzynią biegów i bez dodatkowego wyposażenia.

■ Powiązane z opcjami lusterek bocznych 042 – 2200 mm z wyposażeniem dodatkowym 036 – 2100 mm ze standardowymi lusterkami bocznymi.

* 2500 kg z wyposażeniem dodatkowym 057 (tylne zawieszenie wzmocnione do 2500 kg).

** AT9 standardowa skrzynia biegów. Manualna skrzynia biegów tylko z wyposażeniem opcjonalnym 1AX (wykluczona automatyczna skrzynia biegów i inteligentny tachograf).

Uwaga: Masa własna pojazdu odnosi się do standardowej wersji pojazdu z manualną skrzynią biegów i bez dodatkowego wyposażenia.

■ Powiązane z opcjami lusterek bocznych 042 – 2200 mm z wyposażeniem dodatkowym 036 – 2100 mm ze standardowymi lusterkami bocznymi.

* 2500 kg z wyposażeniem dodatkowym 057 (tylne zawieszenie wzmocnione do 2500 kg).

** AT9 standardowa skrzynia biegów. Manualna skrzynia biegów tylko z wyposażeniem opcjonalnym 1AX (wykluczona automatyczna skrzynia biegów i inteligentny tachograf).

FURGON Z PLATFORMĄ

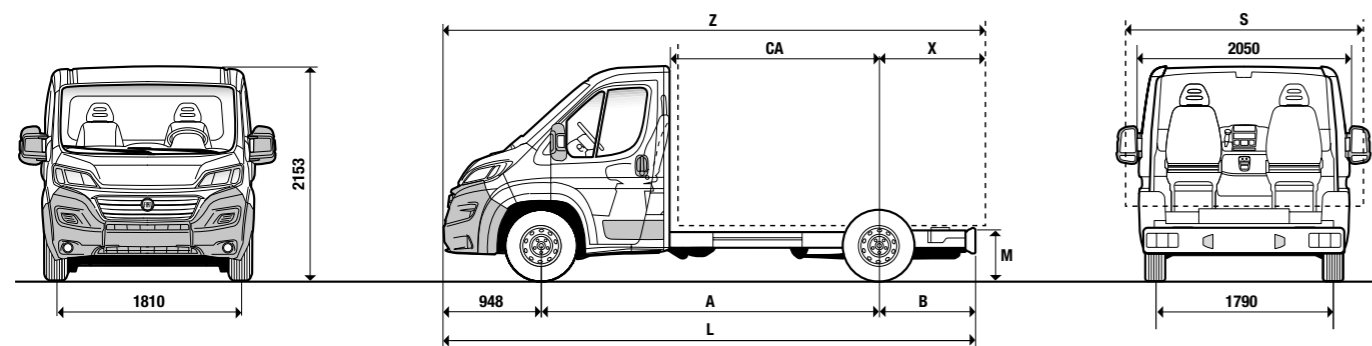

| Wymiary w mm | Furgon z platformą 33 | | | | Furgon z platformą 35 | | | |
|---|-----------------------|------|------|---------|-----------------------|------|------|---------|
| | 3000 | 3450 | 4035 | 4035 XL | 3000 | 3450 | 4035 | 4035 XL |
| A Rozstaw osi | 3000 | 3450 | 4035 | 4035 XL | 3000 | 3450 | 4035 | 4035 XL |
| L Maksymalna długość | 4908 | 5358 | 5943 | 6308 | 4908 | 5358 | 5943 | 6308 |
| Maksymalna szerokość | 2050 | 2050 | 2050 | 2050 | 2050 | 2050 | 2050 | 2050 |
| Rozstaw kół przednich | 1810 | 1810 | 1810 | 1810 | 1810 | 1810 | 1810 | 1810 |
| Rozstaw kół tylnych | 1790 | 1790 | 1790 | 1790 | 1790 | 1790 | 1790 | 1790 |
| H Maksymalna wysokość (niezaładowany) | 2153 | 2153 | 2153 | 2153 | 2153 | 2153 | 2153 | 2153 |
| Zwis przedni | 948 | 948 | 948 | 948 | 948 | 948 | 948 | 948 |
| B Zwis tylny | 960 | 960 | 960 | 1325 | 960 | 960 | 960 | 1325 |
| M Wysokość podwozia (niezaładowany) | 540 | 540 | 540 | 540 | 540 | 540 | 540 | 540 |
| X Rozpiętość tylnej osi na poziomie nadwozia (maksymalny zwis z dodatkowym wyposażeniem) | 1800 | 2070 | 2400 | 2400 | 1800 | 2070 | 2400 | 2400 |
| CA Rozpiętość tylnej kabiny na tylnej osi | 1610 | 2060 | 2645 | 2645 | 1610 | 2060 | 2645 | 2645 |
| S Maksymalna szerokość podwozia | 2350 | 2350 | 2350 | 2350 | 2350 | 2350 | 2350 | 2350 |
| Z Maksymalna długość z całym wyposażeniem | 5748 | 6468 | 7383 | 7383 | 5748 | 6468 | 7383 | 7383 |

| Rozstaw osi 3000 mm | Furgon z platformą 33 | | | | Furgon z platformą 35 | | | |
|---|-----------------------|-------------------|-------------------|-------------------|-----------------------|-------------------|-------------------|-------------------|
| | 290.4C4 + OPT 292 | 290.4C5 + OPT 292 | 290.4C6 + OPT 292 | 290.4C7 + OPT 292 | 290.9C4 + OPT 292 | 290.9C5 + OPT 292 | 290.9C6 + OPT 292 | 290.9C7 + OPT 292 |
| Wersja modelu | 290.4C4 + OPT 292 | 290.4C5 + OPT 292 | 290.4C6 + OPT 292 | 290.4C7 + OPT 292 | 290.9C4 + OPT 292 | 290.9C5 + OPT 292 | 290.9C6 + OPT 292 | 290.9C7 + OPT 292 |
| Silnik | 120 MultiJet | 140 MultiJet | 160 MultiJet | 180 MultiJet | 120 MultiJet | 140 MultiJet | 160 MultiJet | 180 MultiJet |
| Masa własna (kg) | 1675 | 1675 | 1690 | 1690 | 1675 | 1675 | 1690 | 1690 |
| Dopuszczalna masa całkowita (kg) | 3300 | 3300 | 3300 | 3300 | 3500 | 3500 | 3500 | 3500 |
| Maksymalne dopuszczalne obciążenie osi przedniej (kg) | 1750 | 1750 | 1750 | 1750 | 1850 | 1850 | 1850 | 1850 |
| Maksymalne dopuszczalne obciążenie osi tylnej (kg) | 1900 | 1900 | 1900 | 1900 | 2000 | 2000 | 2000 | 2000 |

| Rozstaw osi 3450 mm | Furgon z platformą 33 | | | | Furgon z platformą 35 | | | | |
|---|-----------------------|-------------------|-------------------|-------------------|-----------------------|-------------------|-------------------|-------------------|-------------------|
| | 290.5C4 + OPT 292 | 290.5C5 + OPT 292 | 290.5C6 + OPT 292 | 290.5C7 + OPT 292 | 290.AC4 + OPT 292 | 290.AC5 + OPT 292 | 290.AC6 + OPT 292 | 290.AC7 + OPT 292 | 290.ACN + OPT 292 |
| Wersja modelu | 290.5C4 + OPT 292 | 290.5C5 + OPT 292 | 290.5C6 + OPT 292 | 290.5C7 + OPT 292 | 290.AC4 + OPT 292 | 290.AC5 + OPT 292 | 290.AC6 + OPT 292 | 290.AC7 + OPT 292 | 290.ACN + OPT 292 |
| Silnik | 120 MultiJet | 140 MultiJet | 160 MultiJet | 180 MultiJet | 120 MultiJet | 140 MultiJet | 160 MultiJet | 180 MultiJet | 140 Natural Power |
| Masa własna (kg) | 1695 | 1695 | 1710 | 1710 | 1695 | 1695 | 1710 | 1710 | 2070 |
| Dopuszczalna masa całkowita (kg) | 3300 | 3300 | 3300 | 3300 | 3500 | 3500 | 3500 | 3500 | 3500 |
| Maksymalne dopuszczalne obciążenie osi przedniej (kg) | 1750 | 1750 | 1750 | 1750 | 1850 | 1850 | 1850 | 1850 | 1850 |
| Maksymalne dopuszczalne obciążenie osi tylnej (kg) | 1900 | 1900 | 1900 | 1900 | 2000 | 2000 | 2000 | 2000 | 2000 |

| Rozstaw osi 4035 mm | Furgon z platformą 33 | | | | Furgon z platformą 35 | | | | |
|---|-----------------------|-------------------|-------------------|-------------------|-----------------------|-------------------|-------------------|-------------------|-------------------|
| | 290.6C4 + OPT 292 | 290.6C5 + OPT 292 | 290.6C6 + OPT 292 | 290.6C7 + OPT 292 | 290.BC4 + OPT 292 | 290.BC5 + OPT 292 | 290.BC6 + OPT 292 | 290.BC7 + OPT 292 | 290.BCN + OPT 292 |
| Wersja modelu | 290.6C4 + OPT 292 | 290.6C5 + OPT 292 | 290.6C6 + OPT 292 | 290.6C7 + OPT 292 | 290.BC4 + OPT 292 | 290.BC5 + OPT 292 | 290.BC6 + OPT 292 | 290.BC7 + OPT 292 | 290.BCN + OPT 292 |
| Silnik | 120 MultiJet | 140 MultiJet | 160 MultiJet | 180 MultiJet | 120 MultiJet | 140 MultiJet | 160 MultiJet | 180 MultiJet | 140 Natural Power |
| Masa własna (kg) | 1710 | 1710 | 1725 | 1725 | 1710 | 1710 | 1725 | 1725 | 2085 |
| Dopuszczalna masa całkowita (kg) | 3300 | 3300 | 3300 | 3300 | 3500 | 3500 | 3500 | 3500 | 3500 |
| Maksymalne dopuszczalne obciążenie osi przedniej (kg) | 1750 | 1750 | 1750 | 1750 | 1850 | 1850 | 1850 | 1850 | 1850 |
| Maksymalne dopuszczalne obciążenie osi tylnej (kg) | 1900 | 1900 | 1900 | 1900 | 2000 | 2000 | 2000 | 2000 | 2000 |

| Rozstaw osi 4035 mm XL | Furgon z platformą 35 | | | | |
|---|-----------------------|-------------------|-------------------|-------------------|-------------------|
| | 290.CC4 + OPT 292 | 290.CC5 + OPT 292 | 290.CC6 + OPT 292 | 290.CC7 + OPT 292 | 290.CCN + OPT 292 |
| Wersja modelu | 290.CC4 + OPT 292 | 290.CC5 + OPT 292 | 290.CC6 + OPT 292 | 290.CC7 + OPT 292 | 290.CCN + OPT 292 |
| Silnik | 120 MultiJet | 140 MultiJet | 160 MultiJet | 180 MultiJet | 140 Natural Power |
| Masa własna (kg) | 1725 | 1725 | 1740 | 1740 | 2100 |
| Dopuszczalna masa całkowita (kg) | 3500 | 3500 | 3500 | 3500 | 3500 |
| Maksymalne dopuszczalne obciążenie osi przedniej (kg) | 1850 | 1850 | 1850 | 1850 | 1850 |
| Maksymalne dopuszczalne obciążenie osi tylnej (kg) | 2000 | 2000 | 2000 | 2000 | 2000 |

Uwaga: Masa własna pojazdu odnosi się do standardowej wersji pojazdu z manualną skrzynią biegów i bez dodatkowego wyposażenia.
 ■ Powiązane z opcjami lusterek bocznych 042 – 2200 mm z wyposażeniem dodatkowym 036 – 2100 mm ze standardowymi lusterkami bocznymi.
 ■ Powiązane z opcjami lusterek bocznych 042 – 2200 mm z wyposażeniem dodatkowym 036 – 2100 mm ze standardowymi lusterkami bocznymi.

MAXI FURGON Z PLATFORMĄ

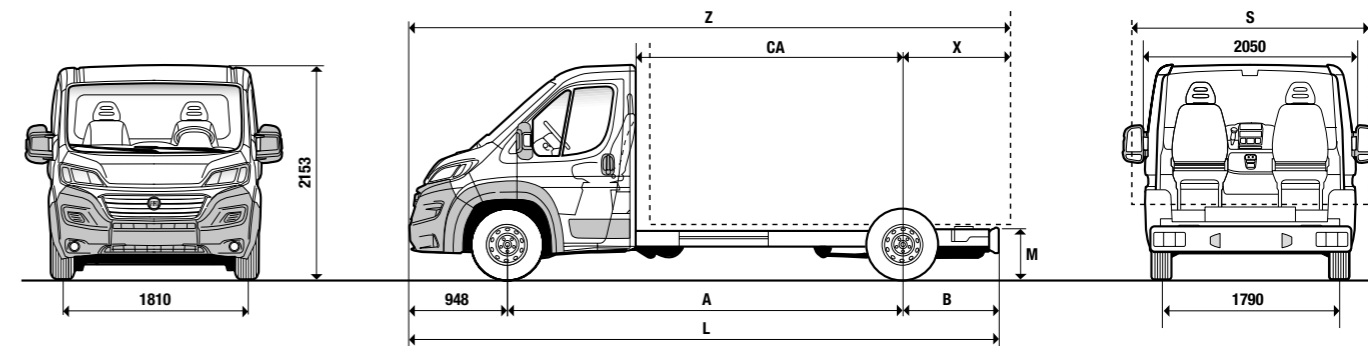

| Wymiary w mm | Maxi Furgon z platformą 35 | | | | Maxi Furgon z platformą 40 | | |
|---|----------------------------|------|------|---------|----------------------------|------|---------|
| | 3000 | 3450 | 4035 | 4035 XL | 3450 | 4035 | 4035 XL |
| A Rozstaw osi | 3000 | 3450 | 4035 | 4035 XL | 3450 | 4035 | 4035 XL |
| L Maksymalna długość | 4908 | 5358 | 5943 | 6308 | 5358 | 5943 | 6308 |
| Maksymalna szerokość | 2050 | 2050 | 2050 | 2050 | 2050 | 2050 | 2050 |
| Rozstaw kół przednich | 1810 | 1810 | 1810 | 1810 | 1810 | 1810 | 1810 |
| Rozstaw kół tylnych | 1790 | 1790 | 1790 | 1790 | 1790 | 1790 | 1790 |
| H Maksymalna wysokość (niezaładowany) | 2153 | 2153 | 2153 | 2153 | 2153 | 2153 | 2153 |
| Zwis przedni | 948 | 948 | 948 | 948 | 948 | 948 | 948 |
| B Zwis tylny | 960 | 960 | 960 | 1325 | 960 | 960 | 1325 |
| M Wysokość podwozia (niezaładowany) | 540 | 545 | 548 | 521 | 545 | 548 | 521 |
| X Rozpiętość tylnej osi na poziomie nadwozia (maksymalny zwis z dodatkowym wyposażeniem) | 1800 | 2070 | 2400 | 2400 | 2070 | 2400 | 2400 |
| CA Rozpiętość tylnej kabiny na tylnej osi | 1610 | 2060 | 2645 | 2645 | 2060 | 2645 | 2645 |
| S Maksymalna szerokość podwozia | 2350 | 2350 | 2350 | 2350 | 2350 | 2350 | 2350 |
| Z Maksymalna długość z całym wyposażeniem | 5748 | 6468 | 7383 | 7383 | 6468 | 7383 | 7383 |

| Rozstaw osi 3000 mm | Maxi Furgon z platformą 35 | | |
|---|----------------------------|-------------------|-------------------|
| | 295.9C5 + OPT 292 | 295.9C6 + OPT 292 | 295.9C7 + OPT 292 |
| Wersja modelu | 295.9C5 + OPT 292 | 295.9C6 + OPT 292 | 295.9C7 + OPT 292 |
| Silnik | 140 MultiJet | 160 MultiJet | 180 MultiJet |
| Masa własna (kg) | 1715 | 1730 | 1730 |
| Dopuszczalna masa całkowita (kg) | 3500 | 3500 | 3500 |
| Maksymalne dopuszczalne obciążenie osi przedniej (kg) | 2100 | 2100 | 2100 |
| Maksymalne dopuszczalne obciążenie osi tylnej (kg) | 2400* | 2400* | 2400* |

| Rozstaw osi 3450 mm | Maxi Furgon z platformą 35 | | | | Maxi Furgon z platformą 40 | | | |
|---|----------------------------|-------------------|-------------------|-------------------|----------------------------|-------------------|-------------------|-------------------|
| | 295.AC5 + OPT 292 | 295.AC6 + OPT 292 | 295.AC7 + OPT 292 | 295.ACN + OPT 292 | 295.FC5 + OPT 292** | 295.FC6 + OPT 292 | 295.FC7 + OPT 292 | 295.FCN + OPT 292 |
| Wersja modelu | 295.AC5 + OPT 292 | 295.AC6 + OPT 292 | 295.AC7 + OPT 292 | 295.ACN + OPT 292 | 295.FC5 + OPT 292** | 295.FC6 + OPT 292 | 295.FC7 + OPT 292 | 295.FCN + OPT 292 |
| Silnik | 140 MultiJet | 160 MultiJet | 180 MultiJet | 140 Natural Power | 140 MultiJet | 160 MultiJet | 180 MultiJet | 140 Natural Power |
| Masa własna (kg) | 1735 | 1750 | 1750 | 2110 | 1750 | 1750 | 1750 | 2110 |
| Dopuszczalna masa całkowita (kg) | 3500 | 3500 | 3500 | 3500 | 4250 | 4250 | 4250 | 4250 |
| Maksymalne dopuszczalne obciążenie osi przedniej (kg) | 2100 | 2100 | 2100 | 2100 | 2100 | 2100 | 2100 | 2100 |
| Maksymalne dopuszczalne obciążenie osi tylnej (kg) | 2400* | 2400* | 2400* | 2400 | 2400* | 2400* | 2400* | 2400 |

| Rozstaw osi 4035 mm | Maxi Furgon z platformą 35 | | | | Maxi Furgon z platformą 40 | | | |
|---|----------------------------|-------------------|-------------------|-------------------|----------------------------|-------------------|-------------------|-------------------|
| | 295.BC5 + OPT 292 | 295.BC6 + OPT 292 | 295.BC7 + OPT 292 | 295.BCN + OPT 292 | 295.GC5 + OPT 292** | 295.GC6 + OPT 292 | 295.GC7 + OPT 292 | 295.GCN + OPT 292 |
| Wersja modelu | 295.BC5 + OPT 292 | 295.BC6 + OPT 292 | 295.BC7 + OPT 292 | 295.BCN + OPT 292 | 295.GC5 + OPT 292** | 295.GC6 + OPT 292 | 295.GC7 + OPT 292 | 295.GCN + OPT 292 |
| Silnik | 140 MultiJet | 160 MultiJet | 180 MultiJet | 140 Natural Power | 140 MultiJet | 160 MultiJet | 180 MultiJet | 140 Natural Power |
| Masa własna (kg) | 1750 | 1765 | 1765 | 2125 | 1765 | 1765 | 1765 | 2125 |
| Dopuszczalna masa całkowita (kg) | 3500 | 3500 | 3500 | 3500 | 4250 | 4250 | 4250 | 4250 |
| Maksymalne dopuszczalne obciążenie osi przedniej (kg) | 2100 | 2100 | 2100 | 2100 | 2100 | 2100 | 2100 | 2100 |
| Maksymalne dopuszczalne obciążenie osi tylnej (kg) | 2400* | 2400* | 2400* | 2400 | 2400* | 2400* | 2400* | 2400 |

| Rozstaw osi 4035 mm XL | Maxi Furgon z platformą 35 | | | | Maxi Furgon z platformą 40 | | | |
|---|----------------------------|-------------------|-------------------|-------------------|----------------------------|-------------------|-------------------|-------------------|
| | 295.CC5 + OPT 292 | 295.CC6 + OPT 292 | 295.CC7 + OPT 292 | 295.CCN + OPT 292 | 295.HC5 + OPT 292** | 295.HC6 + OPT 292 | 295.HC7 + OPT 292 | 295.HCN + OPT 292 |
| Wersja modelu | 295.CC5 + OPT 292 | 295.CC6 + OPT 292 | 295.CC7 + OPT 292 | 295.CCN + OPT 292 | 295.HC5 + OPT 292** | 295.HC6 + OPT 292 | 295.HC7 + OPT 292 | 295.HCN + OPT 292 |
| Silnik | 140 MultiJet | 160 MultiJet | 180 MultiJet | 140 Natural Power | 140 MultiJet | 160 MultiJet | 180 MultiJet | 140 Natural Power |
| Masa własna (kg) | 1765 | 1780 | 1780 | 2140 | 1780 | 1780 | 1780 | 2140 |
| Dopuszczalna masa całkowita (kg) | 3500 | 3500 | 3500 | 3500 | 4250 | 4250 | 4250 | 4250 |
| Maksymalne dopuszczalne obciążenie osi przedniej (kg) | 2100 | 2100 | 2100 | 2100 | 2100 | 2100 | 2100 | 2100 |
| Maksymalne dopuszczalne obciążenie osi tylnej (kg) | 2400* | 2400* | 2400* | 2400 | 2400* | 2400* | 2400* | 2400 |

Uwaga: Masa własna pojazdu odnosi się do standardowej wersji pojazdu z manualną skrzynią biegów i bez dodatkowego wyposażenia.
 ■ Powiązane z opcjami lusterek bocznych 042 – 2200 mm z wyposażeniem dodatkowym 036 – 2100 mm ze standardowymi lusterkami bocznymi.
 * 2500 kg z wyposażeniem dodatkowym 057 (tylne zawieszenie wzmacnione do 2500 kg).
 ** AT9 standardowa skrzynia biegów. Manualna skrzynia biegów tylko z wyposażeniem opcjonalnym 1AX (wykluczona automatyczna skrzynia biegów i inteligentny tachograf).

FURGON Z KABINĄ PASAŻERSKĄ

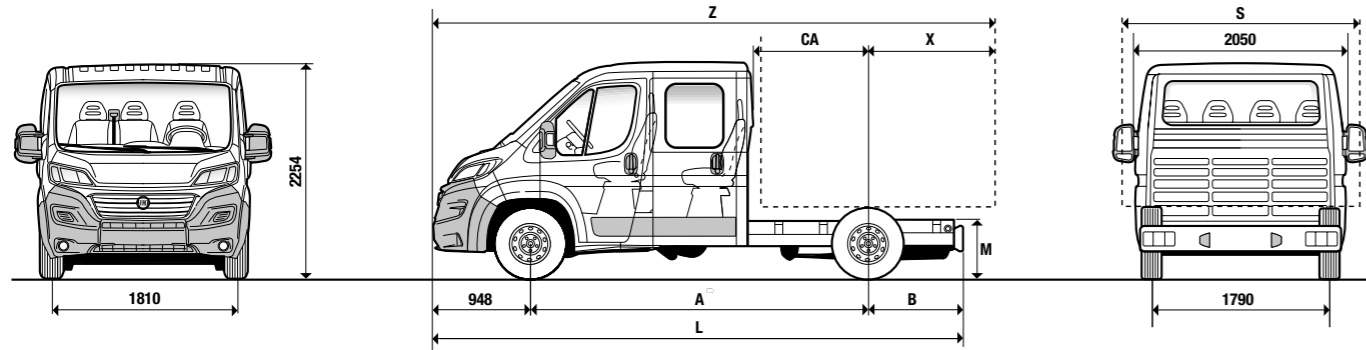

| Wymiary w mm | Furgon z kabiną pasażerską 33 | | | | Furgon z kabiną pasażerską 35 | | | |
|--|-------------------------------|------|------|------|-------------------------------|------|------|------|
| | | | | | | | | |
| A Rozstaw osi | 3450 | 4035 | 3450 | 4035 | 3450 | 4035 | 3450 | 4035 |
| L Maksymalna długość | 5358 | 5943 | 5358 | 5943 | 5358 | 5943 | 5358 | 5943 |
| Maksymalna szerokość | 2050 | 2050 | 2050 | 2050 | 2050 | 2050 | 2050 | 2050 |
| Rozstaw kół przednich | 1810 | 1810 | 1810 | 1810 | 1810 | 1810 | 1810 | 1810 |
| Rozstaw kół tylnych | 1790 | 1790 | 1790 | 1790 | 1790 | 1790 | 1790 | 1790 |
| H Maksymalna wysokość (niezaładowany) | 2254 | 2254 | 2254 | 2254 | 2254 | 2254 | 2254 | 2254 |
| Zwis przedni | 948 | 948 | 948 | 948 | 948 | 948 | 948 | 948 |
| B Zwis tylny | 960 | 960 | 960 | 960 | 960 | 960 | 960 | 960 |
| M Wysokość podwozia (niezaładowany) | 719 | 719 | 719 | 719 | 719 | 719 | 719 | 719 |
| X Rozpiętość tylnej osi na poziomie nadwozia (maksymalny zwis z dodatkowym wyposażeniem) | 2070 | 2400 | 2070 | 2400 | 2070 | 2400 | 2070 | 2400 |
| CA Rozpiętość tylnej kabiny na tylnej osi | 1190 | 1774 | 1190 | 1774 | 1190 | 1774 | 1190 | 1774 |
| S Maksymalna szerokość podwozia | 2350 | 2350 | 2350 | 2350 | 2350 | 2350 | 2350 | 2350 |
| Z Maksymalna długość z całym wyposażeniem | 6468 | 7383 | 6468 | 7383 | 6468 | 7383 | 6468 | 7383 |

| Rozstaw osi 3450 mm | Furgon z kabiną pasażerską 33 | | | | Furgon z kabiną pasażerską 35 | | | |
|---|-------------------------------|--------------|--------------|--------------|-------------------------------|--------------|--------------|--------------|
| | | | | | | | | |
| Wersja modelu | 290.5D4 | 290.5D5 | 290.5D6 | 290.5D7 | 290.AD4 | 290.AD5 | 290.AD6 | 290.AD7 |
| Silnik | 120 MultiJet | 140 MultiJet | 160 MultiJet | 180 MultiJet | 120 MultiJet | 140 MultiJet | 160 MultiJet | 180 MultiJet |
| Masa własna (kg) | 1920 | 1920 | 1935 | 1935 | 1920 | 1920 | 1935 | 1935 |
| Dopuszczalna masa całkowita (kg) | 3300 | 3300 | 3300 | 3300 | 3500 | 3500 | 3500 | 3500 |
| Maksymalne dopuszczalne obciążenie osi przedniej (kg) | 1750 | 1750 | 1750 | 1750 | 1850 | 1850 | 1850 | 1850 |
| Maksymalne dopuszczalne obciążenie osi tylnej (kg) | 1900 | 1900 | 1900 | 1900 | 2000 | 2000 | 2000 | 2000 |

| Rozstaw osi 4035 mm | Furgon z kabiną pasażerską 33 | | | | Furgon z kabiną pasażerską 35 | | | |
|---|-------------------------------|--------------|--------------|--------------|-------------------------------|--------------|--------------|--------------|
| | | | | | | | | |
| Wersja modelu | 290.6D4 | 290.6D5 | 290.6D6 | 290.6D7 | 290.BD4 | 290.BD5 | 290.BD6 | 290.BD7 |
| Silnik | 120 MultiJet | 140 MultiJet | 160 MultiJet | 180 MultiJet | 120 MultiJet | 140 MultiJet | 160 MultiJet | 180 MultiJet |
| Masa własna (kg) | 1950 | 1950 | 1965 | 1965 | 1950 | 1950 | 1965 | 1965 |
| Dopuszczalna masa całkowita (kg) | 3300 | 3300 | 3300 | 3300 | 3500 | 3500 | 3500 | 3500 |
| Maksymalne dopuszczalne obciążenie osi przedniej (kg) | 1750 | 1750 | 1750 | 1750 | 1850 | 1850 | 1850 | 1850 |
| Maksymalne dopuszczalne obciążenie osi tylnej (kg) | 1900 | 1900 | 1900 | 1900 | 2000 | 2000 | 2000 | 2000 |

Uwaga: Masa własna pojazdu odnosi się do standardowej wersji pojazdu z manualną skrzynią biegów i bez dodatkowego wyposażenia.
 ■ Powiązane z opcjami lusterek bocznych 042 – 2200 mm z wyposażeniem dodatkowym 036 – 2100 mm ze standardowymi lusterkami bocznymi.

MAXI FURGON Z KABINĄ PASAŻERSKĄ

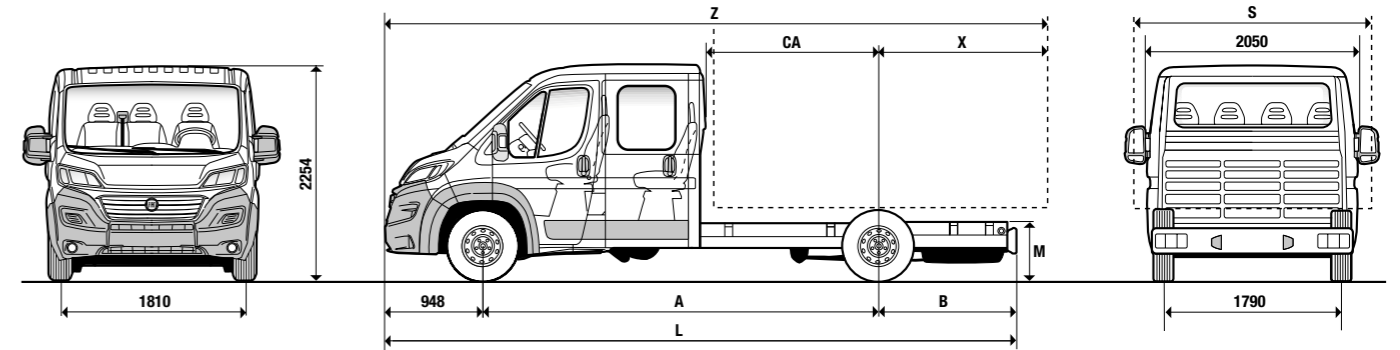

| Wymiary w mm | Maxi furgon z kabiną pasażerską 35 | | | Maxi furgon z kabiną pasażerską 40 | | |
|--|------------------------------------|------|---------|------------------------------------|------|---------|
| | | | | | | |
| A Rozstaw osi | 3450 | 4035 | 4035 XL | 3450 | 4035 | 4035 XL |
| L Maksymalna długość | 5358 | 5943 | 6308 | 5358 | 5943 | 6308 |
| Maksymalna szerokość | 2050 | 2050 | 2050 | 2050 | 2050 | 2050 |
| Rozstaw kół przednich | 1810 | 1810 | 1810 | 1810 | 1810 | 1810 |
| Rozstaw kół tylnych | 1790 | 1790 | 1790 | 1790 | 1790 | 1790 |
| H Maksymalna wysokość (niezaładowany) | 2254 | 2254 | 2254 | 2254 | 2254 | 2254 |
| Zwis przedni | 948 | 948 | 948 | 948 | 948 | 948 |
| B Zwis tylny | 960 | 960 | 1325 | 960 | 960 | 1325 |
| M Wysokość podwozia (niezaładowany) | 719 | 719 | 719 | 719 | 719 | 719 |
| X Rozpiętość tylnej osi na poziomie nadwozia (maksymalny zwis z dodatkowym wyposażeniem) | 2070 | 2400 | 2400 | 2070 | 2400 | 2400 |
| CA Rozpiętość tylnej kabiny na tylnej osi | 1190 | 1774 | 1774 | 1190 | 1774 | 1774 |
| S Maksymalna szerokość podwozia | 2350 | 2350 | 2350 | 2350 | 2350 | 2350 |
| Z Maksymalna długość z całym wyposażeniem | 6468 | 7383 | 7383 | 6468 | 7383 | 7383 |

| Rozstaw osi 3450 mm | Maxi furgon z kabiną pasażerską 35 | | | Maxi furgon z kabiną pasażerską 40 | | |
|---|------------------------------------|--------------|--------------|------------------------------------|--------------|--------------|
| | | | | | | |
| Wersja modelu | 295.AD5 | 295.AD6 | 295.AD7 | 295.FD5 ** | 295.FD6 | 295.FD7 |
| Silnik | 140 MultiJet | 160 MultiJet | 180 MultiJet | 140 MultiJet | 160 MultiJet | 180 MultiJet |
| Masa własna (kg) | 1960 | 1975 | 1975 | 1975 | 1975 | 1975 |
| Dopuszczalna masa całkowita (kg) | 3500 | 3500 | 3500 | 4250 | 4250 | 4250 |
| Maksymalne dopuszczalne obciążenie osi przedniej (kg) | 2100 | 2100 | 2100 | 2100 | 2100 | 2100 |
| Maksymalne dopuszczalne obciążenie osi tylnej (kg) | 2400* | 2400* | 2400* | 2400* | 2400* | 2400* |

| Rozstaw osi 4035 mm | Maxi furgon z kabiną pasażerską 35 | | | Maxi furgon z kabiną pasażerską 40 | | |
|---|------------------------------------|--------------|--------------|------------------------------------|--------------|--------------|
| | | | | | | |
| Wersja modelu | 295.BD5 | 295.BD6 | 295.BD7 | 295.GD5 ** | 295.GD6 | 295.GD7 |
| Silnik | 140 MultiJet | 160 MultiJet | 180 MultiJet | 140 MultiJet | 160 MultiJet | 180 MultiJet |
| Masa własna (kg) | 1990 | 2005 | 2005 | 2005 | 2005 | 2005 |
| Dopuszczalna masa całkowita (kg) | 3500 | 3500 | 3500 | 4250 | 4250 | 4250 |
| Maksymalne dopuszczalne obciążenie osi przedniej (kg) | 2100 | 2100 | 2100 | 2100 | 2100 | 2100 |
| Maksymalne dopuszczalne obciążenie osi tylnej (kg) | 2400* | 2400* | 2400* | 2400* | 2400* | 2400* |

| Rozstaw osi 4035 mm XL | Maxi furgon z kabiną pasażerską 35 | | | Maxi furgon z kabiną pasażerską 40 | | |
|---|------------------------------------|--------------|--------------|------------------------------------|--------------|--------------|
| | | | | | | |
| Wersja modelu | 295.CD5 | 295.CD6 | 295.CD7 | 295.HD5 ** | 295.HD6 | 295.HD7 |
| Silnik | 140 MultiJet | 160 MultiJet | 180 MultiJet | 140 MultiJet | 160 MultiJet | 180 MultiJet |
| Masa własna (kg) | 2010 | 2025 | 2025 | 2025 | 2025 | 2025 |
| Dopuszczalna masa całkowita (kg) | 3500 | 3500 | 3500 | 4250 | 4250 | 4250 |
| Maksymalne dopuszczalne obciążenie osi przedniej (kg) | 2100 | 2100 | 2100 | 2100 | 2100 | 2100 |
| Maksymalne dopuszczalne obciążenie osi tylnej (kg) | 2400* | 2400* | 2400* | 2400* | 2400* | 2400* |

Uwaga: Masa własna pojazdu odnosi się do standardowej wersji pojazdu z manualną skrzynią biegów i bez dodatkowego wyposażenia.
 ■ Powiązane z opcjami lusterek bocznych 042 – 2200 mm z wyposażeniem dodatkowym 036 – 2100 mm ze standardowymi lusterkami bocznymi.
 * 2500 kg z wyposażeniem dodatkowym 057 (tylne zawieszenie wzmocnione do 2500 kg).
 ** AT9 standardowa skrzynia biegów. Manualna skrzynia biegów tylko z wyposażeniem opcjonalnym 1AX (wykluczona automatyczna skrzynia biegów i inteligentny tachograf).

MAXI FURGON BEZ KABINY

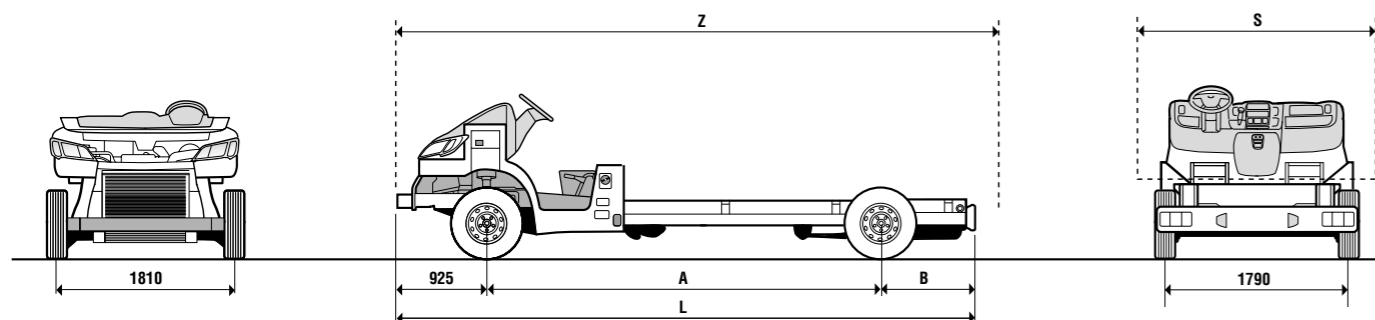

| Wymiary w mm | | Maxi Furgon bez kabiny 40 | | |
|---|--|---------------------------|------|---------|
| A Rozstaw osi | | 3450 | 4035 | 4035 XL |
| L Maksymalna długość | | 5335 | 5920 | 6285 |
| Rozstaw kół przednich | | 1810 | 1810 | 1810 |
| Rozstaw kół tylnych | | 1790 | 1790 | 1790 |
| Front overhang | | 925 | 925 | 925 |
| B Zwis przedni | | 960 | 960 | 1325 |
| S Maksymalna szerokość podwozia | | 2350 | 2350 | 2350 |
| Z Maksymalna długość z całym wyposażeniem | | 6468 | 7383 | 7748 |

| Rozstaw osi 3450 mm | | Maxi Furgon bez kabiny 40 | | |
|---|--|---------------------------|--------------|--------------|
| Wersja modelu | | 295.FS5 ** | 295.FS6 | 295.FS7 |
| Silnik | | 140 MultiJet | 160 MultiJet | 180 MultiJet |
| Masa własna (kg) | | 1440 | 1440 | 1440 |
| Dopuszczalna masa całkowita (kg) | | 4250 | 4250 | 4250 |
| Maksymalne dopuszczalne obciążenie osi przedniej (kg) | | 2100 | 2100 | 2100 |
| Maksymalne dopuszczalne obciążenie osi tylnej (kg) | | 2400* | 2400* | 2400* |

| Rozstaw osi 4035 mm | | Maxi Furgon bez kabiny 40 | | |
|---|--|---------------------------|--------------|--------------|
| Wersja modelu | | 295.GS5 ** | 295.GS6 | 295.GS7 |
| Silnik | | 140 MultiJet | 160 MultiJet | 180 MultiJet |
| Masa własna (kg) | | 1460 | 1460 | 1460 |
| Dopuszczalna masa całkowita (kg) | | 4250 | 4250 | 4250 |
| Maksymalne dopuszczalne obciążenie osi przedniej (kg) | | 2100 | 2100 | 2100 |
| Maksymalne dopuszczalne obciążenie osi tylnej (kg) | | 2400* | 2400* | 2400* |

Uwaga: Masa własna pojazdu odnosi się do standardowej wersji pojazdu z manualną skrzynią biegów i bez dodatkowego wyposażenia.

■ Powiązane z opcjami lusterek bocznych 042 – 2200 mm z wyposażeniem dodatkowym 036 – 2100 mm ze standardowymi lusterkami bocznymi.

* 2500 kg z wyposażeniem dodatkowym 057 (tylne zawieszenie wzmocnione do 2500 kg).

** AT9 standardowa skrzynia biegów. Manualna skrzynia biegów tylko z wyposażeniem opcjonalnym 1AX (wykluczona automatyczna skrzynia biegów i inteligentny tachograf).

MAXI FURGON BEZ KABINY

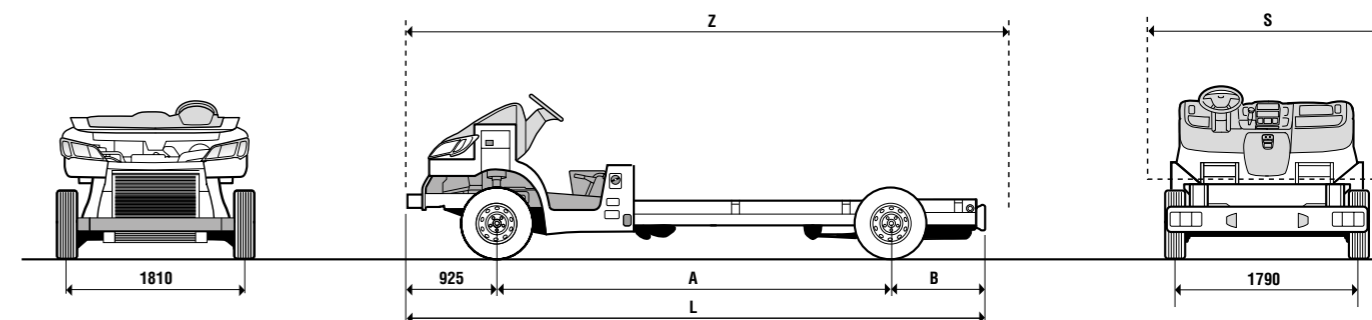

| Wymiary w mm | | Maxi Furgon bez kabiny 40 | | |
|---|--|---------------------------|------|---------|
| A Rozstaw osi | | 3450 | 4035 | 4035 XL |
| L Maksymalna długość | | 5335 | 5920 | 6285 |
| Rozstaw kół przednich | | 1810 | 1810 | 1810 |
| Rozstaw kół tylnych | | 1790 | 1790 | 1790 |
| Front overhang | | 925 | 925 | 925 |
| B Zwis przedni | | 960 | 960 | 1325 |
| S Maksymalna szerokość podwozia | | 2350 | 2350 | 2350 |
| Z Maksymalna długość z całym wyposażeniem | | 6468 | 7383 | 7748 |

| Rozstaw osi 4035 mm XL | | Maxi Furgon bez kabiny 40 | | |
|---|--|---------------------------|--------------|--------------|
| Wersja modelu | | 295.HS5 ** | 295.HS6 | 295.HS7 |
| Silnik | | 140 MultiJet | 160 MultiJet | 180 MultiJet |
| Masa własna (kg) | | 1475 | 1475 | 1475 |
| Dopuszczalna masa całkowita (kg) | | 4250 | 4250 | 4250 |
| Maksymalne dopuszczalne obciążenie osi przedniej (kg) | | 2100 | 2100 | 2100 |
| Maksymalne dopuszczalne obciążenie osi tylnej (kg) | | 2400* | 2400* | 2400* |

Uwaga: Masa własna pojazdu odnosi się do standardowej wersji pojazdu z manualną skrzynią biegów i bez dodatkowego wyposażenia.

■ Powiązane z opcjami lusterek bocznych 042 – 2200 mm z wyposażeniem dodatkowym 036 – 2100 mm ze standardowymi lusterkami bocznymi.

* 2500 kg z wyposażeniem dodatkowym 057 (tylne zawieszenie wzmocnione do 2500 kg).

** AT9 standardowa skrzynia biegów. Manualna skrzynia biegów tylko z wyposażeniem opcjonalnym 1AX (wykluczona automatyczna skrzynia biegów i inteligentny tachograf).

USŁUGI

GWARANCJA POJAZDU

Razem z nowym autem użytkowym Fiat Professional otrzymujesz 24-miesięczną gwarancję obowiązującą od dnia dostawy, bez limitu kilometrów. Gwarancja obejmuje wady fabryczne, które są naprawiane bezkosztowo przy wykorzystaniu części oryginalnych lub regenerowanych. Wszystkie prace w ramach gwarancji wykonują Autoryzowane Stacje Obsługi Fiata. Gwarancja obejmuje:

- naprawę lub wymianę wadliwych części;
- robocizną związaną z naprawą lub wymianą części;
- dostawę materiałów eksploatacyjnych potrzebnych do wykonania napraw w ramach gwarancji.

W okresie obowiązywania gwarancji możesz korzystać także z pomocy drogowej.

Gwarancja na lakier

Pojazd jest objęty gwarancją na wady fabryczne lakieru przez okres 36 miesięcy od dnia dostawy. Gwarancja obejmuje catkowitz lub częściowe lakierowanie pojazdu w celu usunięcia wady określonej zgodnie ze standardowymi warunkami producenta.

Gwarancja antykorozyjna

Elementy konstrukcyjne nadwozia objęte są ochroną antykorozyjną, o ile korozja postępuje z wnętrza pojazdu na zewnątrz. W ramach gwarancji wykonywane są naprawy i/lub wymiana wszelkich oryginalnych elementów konstrukcyjnych nadwozia dotkniętych korozją. Ochrona gwarancyjna obowiązuje przez 8 lat od dnia dostawy.

Radzimy zapoznać się ze szczegółowymi warunkami gwarancji opisanymi w niniejszej broszurze.

CIAO FIAT OBSŁUGA KLIENTA

Pod bezpłatny numer telefonu Fiat Professional 0080034280000* możesz zadzwonić z każdego miejsca w Europie. Jesteśmy do Twojej dyspozycji i służymy pomocą drogową przez 365 dni w roku, 24 h/dobę. Kontaktując się z Obsługą Klienta, możesz także uzyskać informacje na temat naszych modeli, usług i sieci dealerskiej. Możesz też umówić się na jazdę próbną wybranym pojazdem. Czegokolwiek potrzebujesz, jesteśmy do Twojej dyspozycji.

* Zanim zadzwonisz z zagranicy lub z telefonu komórkowego, sprawdź koszt połączenia u swojego operatora.



SPECJALNE PROGRAMY SPRZEDAŻOWE

Rozwiązania w zakresie mobilności szyte na miarę? Autonomy to program opracowany z myślą o osobach o ograniczonych możliwościach poruszania się, który oferuje specjalistyczne wersje wykończenia pojazdów osobowych, pomoc drogową oraz usługi finansowe. W ramach programu oferujemy też kompleksową pomoc w zdobyciu specjalnego prawa jazdy w Centrum Mobilności. Zadzwoń pod bezpłatny numer 800-838333, aby uzyskać wyczerpujące informacje na interesujące Cię tematy.



MY FIAT PROFESSIONAL

Zatroszcz się o swojego Fiata Professional za pomocą jednego kliknięcia! Zarejestruj się na FIAT PROFESSIONAL, a otrzymasz spersonalizowane wskazówki, narzędzia przeznaczone specjalnie dla tego modelu i skorzystasz z wyjątkowych promocji. Wejdź na my.fiatprofessional.com/pl

my Fiat Professional



USŁUGI FINANSOWE I UBEZPIECZENIOWE*

Dowiedz się, jak zdobyć nowego Ducato dzięki innowacyjnym rozwiązaniom finansowym od FCA BANK. Bez względu na to, czy jesteś osobą prywatną, fachowcem prowadzącym działalność jednoosobową, czy przedsiębiorcą, FCA BANK oferuje najlepsze i najbardziej elastyczne instrumenty finansowe, które pomogą Ci błyskawicznie sfinansować zakup nowego Ducato i jeździć nim, ciesząc się wolnością. Dzięki FCA BANK możesz korzystać z usług generujących wysoką wartość dodaną, które są skrojone na miarę wszystkich Twoich potrzeb i wymagań.

Więcej informacji można uzyskać na stronie www.fcabank.pl

Bez względu na to, jak chcesz korzystać z mobilności, FCA BANK odpowiada na Twoje potrzeby, oferując pakiety usług finansowych i leasingowych oraz ekskluzywne usługi.

Raty Klasyczne rozwiązanie finansowania ratalnego, które pozwala rozłożyć w czasie spłatę całości lub części ceny nowego auta na okres od 12 do 72 miesięcy, albo części ceny używanego auta na okres od 12 do 60 miesięcy.

Leasing Jeśli uprawiasz wolny zawód, jesteś samozatrudniony lub prowadzisz firmę, to rozwiązanie pozwala korzystać z samochodu bez zamrażania kapitału. Możesz samodzielnie zdecydować o długości trwania umowy (do 60 miesięcy) oraz o wysokości czynszu inicjalnego, a także elastycznie dobrać wartość wykupu pojazdu.

Wraz z pożyczką FCA BANK oferuje także szeroki wachlarz usług, które zabezpieczą Cię na wypadek nieprzewidzianych zdarzeń: nieusuwalne oznakowanie na kluczowych elementach pojazdu, gwarantujące maksymalną ochronę przed kradzieżą, specjalny zakres ochrony od ognia, kradzieży i na wypadek kolizji z innymi autami, pożyczki z klauzulami ochronnymi (np. spłata pożyczki w przypadku utraty pracy przez pożyczkobiorcę) oraz trzy rodzaje gwarancji z różnymi zakresami ochrony, pozwalające utrzymać Twoje auto w świetnym stanie.

* W granicach określonych w warunkach pożyczek i z uwzględnieniem wyszczególnionych wyjątków. Więcej informacji uzyskasz, dzwoniąc pod nr infolinii 199 818 203 (czynna od poniedziałku do piątku, od 9:00 do 17:00) lub na stronie www.fcabank.it.



USŁUGI WYNAJMU

Najem długoterminowy to idealne rozwiązanie dla spółek i profesjonalistów, którzy chcą korzystać z zalet nowego auta bez konieczności ponoszenia kosztów utrzymania i ciężaru obowiązków związanych z posiadaniem pojazdu na własność. Najem długoterminowy oferuje szereg realnych korzyści:

- Brak pierwszej wpłaty na poczet zakupu pojazdu
- Brak niespodziewanych kosztów, zryczałtowana stawka określana na podstawie okresu obowiązywania umowy, szacowanego przebiegu i innych usług dodatkowych. Koszty rutynowych i nierutynowych napraw nie są uwzględnione
- Brak ryzyka spadku wartości pojazdu: po zakończeniu umowy wystarczy zwrócić auto, nie musisz zaprzętać sobie głowy sprzedażą
- Nie tracisz czasu, możesz poruszać się, jak chcesz.

Aby uzyskać więcej informacji, skontaktuj się ze swoim dealerem, odwiedź stronę www.leasys.com lub zadzwoń pod bezpłatny numer telefonu +48 (22) 607 49 90.



OCHRONA POJAZDU MOPAR®

OCHRONA POJAZDU MOPAR®, to szereg usług opracowanych specjalnie z myślą o zagwarantowaniu wszystkim konsumentom maksymalnej przyjemności z jazdy, bez żadnych zmartwień i ryzyka nieoczekiwanych zdarzeń. W naszym portfolio znajduje się szeroka gama elastycznych rozwiązań w zakresie przedłużonej ochrony gwarancyjnej oraz plany serwisowe autoryzowane przez markę Fiat Professional. Każdą umowę dostosujemy do wymagań konkretnego Klienta w zakresie parametrów jazdy. Proponujemy różne rozwiązania, w zależności od okresu obowiązywania umowy i przebiegu. Tylko dzięki "Ochronie pojazdu Mopar®" możesz mieć pewność, że wszystkie prace serwisowe będą wykonane przez wysoce wykwalifikowanych i wyspecjalizowanych profesjonalistów w autoryzowanych warsztatach Fiat Professional w całej Europie, z wykorzystaniem wyłącznie oryginalnych części zamiennych. Wybierz umowę serwisową, która najlepiej spełni Twoje wymagania.

MAKSYMALNY ZAKRES OCHRONY MAXIMUM CARE: ZERO ZMARTWIEŃ, GDZIEKOLWIEK JESTEŚ

Zapewnij sobie bezpieczną podróż, wybierając przedłużoną ochronę gwarancyjną, która poza standardową 2-letnią gwarancją producenta, ważną na terenie Polski i za granicą, obejmuje części mechaniczne i elektryczne Twojego samochodu. To najszerza oferta gwarancyjna, która zaspokaja potrzeby każdego Klienta: nasze rozwiązania różnią się okresem trwania umowy i przebiegiem, a poza standardową 2-letnią gwarancją producenta oferujemy dodatkową ochronę do 200 000 km lub 3 lat.

PODSTAWOWA OCHRONA EASY CARE: SERWIS W STAŁEJ CENIE

Plan rutynowych prac serwisowych został opracowany tak, aby zagwarantować stałą cenę wszystkich potrzebnych napraw Twojego pojazdu. Dzięki temu masz pewność, że samochód zawsze będzie działał bez zarzutu. Do 5 lat ochrony gwarancyjnej. Oferta obejmuje różne rozwiązania, w zależności od okresu trwania umowy i przebiegu. Przedłuża okres eksploatacji samochodu, gwarantując planowane wykonanie rutynowych prac serwisowych, dzięki którym Twój samochód zawsze pracuje jak należy.

* Umowy w zakresie assistance w ramach ochrony pojazdu Mopar®, można zawierać bezpośrednio przy zakupie nowego auta i (jeśli sobie tego życzysz) mogą zostać uwzględnione w ofercie finansowej banku FCA Bank. Umowę w zakresie ochrony EASY CARE można zawrzeć w dowolnym momencie przed pierwszym zaplanowanym przeglądem serwisowym, podczas gdy umowę MAXIMUM CARE należy podpisać w ciągu 24 miesięcy od daty rejestracji pojazdu.

